

## Ginger I - 2271/Ginger II - 2272

2271

2272

- (DE) Aufbau- und Gebrauchsanleitung für Art.-Nr. 2271/2272  
**FÜR SPÄTERES NACHSCHLAGEN AUFBEWAHREN.**
- (GB) Instructions for assembly and use for Art. No. 2271/2272  
**PLEASE KEEP FOR FURTHER REFERENCE.**
- (FR) Instructions de montage et d'emploi pour article n° 2271/2272  
**A CONSERVER POUR UNE CONSULTATION ULTÉRIERE.**
- (NL) Montage- en gebruiksaanwijzing voor art. nr. 2271/2272  
**BEWAAR VOOR LATERE RAADPLEGING.**
- (IT) Istruzioni di montaggio e uso per l'art. n°. 2271/2272  
**CONSERVATE QUESTA DESCRIZIONE PER POTER FAR RIFERIMENTO AD ESSA IN UN SECONDO MOMENTO.**
- (DK) Installations- og brugsanvisning for art.-nr. 2271/2272  
**MONTERINGEN BØR FORETAGES I RO OG FRED.**
- (ES) Instrucciones de uso y de montaje para Art. -Núm. 2271/2272  
**GUÁRDELAS PARA PODER LEERLAS POSTERIORMENTE EN CASO NECESARIO.**
- (HU) Összeszerelési és használati útmutató következő cikkszámhoz: 2271/2272  
**JÖVŐBENI TÁJÉKOZTATÓHOZ KÉRJÜK, A LEÍRÁST ŐRIZZE MEG.**
- (FI) Asennus- ja käyttöohje, art. nro 2271/2272  
**SÄILYTÄ OHJE MYÖHEMPÄÄ TARVETTA VARTEN.**
- (SI) Navodila za montažo in uporabo za arikel-št. 2271/2272  
**NAVODILO SHRANITE ZA KASNEJŠO KONTROLO.**
- (HR) Upute za sastavljanje i uporabu artikla broj 2271/2272  
**SAČUVAJTE IH ZA BUDUĆU PRIMJENU.**
- (NO) Monterings- og bruksveiledning for art. nr. 2271/2272  
**OPPBEVAR DEN FOR SENERE BRUK.**

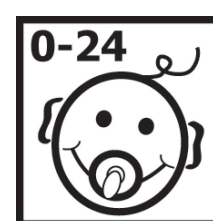

NORM EN 12227 : 2010

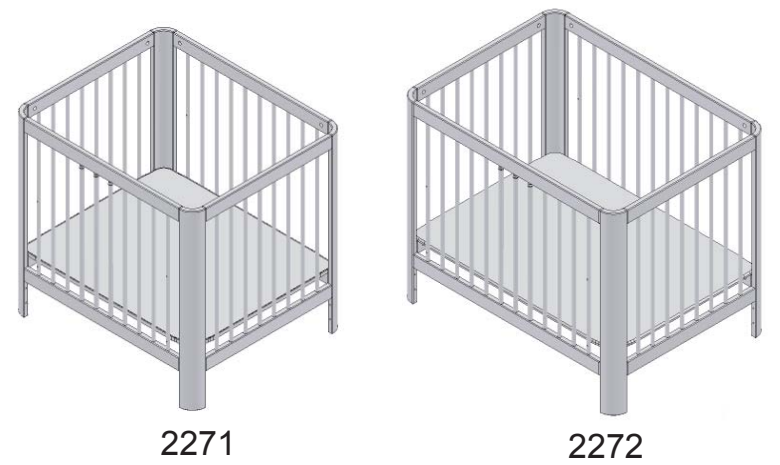

## Ginger I - 2271/Ginger II - 2272

- (PL) Instrukcja montażu i obsługi do nr art. 2271/2272  
**ZACHOWAĆ INSTRUKCJĘ DO PÓŹNIEJSZEGO WYKORZYSTANIA.**
- (CZ) Návod na sestavení a používání pro výr. č. 2271/2272  
**UCHOVEJTE JEJ K POZDĚJŠÍMU NAHLÉDNUTÍ.**
- (PT) Instruções de montagem e uso para o art. n° 2271/2272  
**GUARDE-AS PARA PODER CONSULTÁ-LAS POSTERIORMENTE.**
- (TR) Ürün No. 2271/2272 için kurma ve kullanım talimatı  
**SONRADAN OKUMAK İÇİN SAKLAYINIZ.**
- (RU) Инструкции по сборке и использованию для артикула № 2271/2272  
**ПОЖАЛУЙСТА, СЛЕДУЙТЕ ИНСТРУКЦИИ.**
- (SK) Návod na montáž a použitie k prod. č.: 2271/2272  
**TENTO NÁVOD SI USCHOVAJTE PRE NESKORŠIE POUŽITIE.**
- (SE) Uppbyggnads- och bruksanvisning för art.nr. 2271/2272  
**SPARA FÖR ATT KUNNA LÄSA IGEN LÄNGRE FRAM.**
- (RS) Uputstvo za sastavljanje i primenu art. br. 2271/2272  
**SAČUVATI ZA KASNIJU UPOTREBU.**
- (JP) 組み立て・使用説明書 品番 2271/2272  
この説明書を大切に保管してください。
- (CN) 安装与使用说明 - 型号 2271/2272  
请妥善保存说明书以备今后查阅。
- (KR) 제품-No. 의 조립 및 사용 설명서 2271/2272  
나중에 참조할 수 있도록 설명서를 보관하십시오.

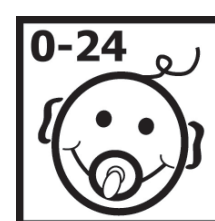

NORM EN 12227 : 2010

Teileliste  
 List of parts as illustrated  
 Liste de pièces comme illustrée  
 Onderdelenlijst  
 Listino pezzi  
 Indhold  
 Lista de piezas  
 Alkotóelemek jegyzéke  
 Osaluettelo

Seznam elementov  
 Popis dijelova  
 Delliste  
 Wykaz części  
 Seznam součástí  
 Lista de peças  
 Parça listesi  
 Перечень деталей  
 Zoznam súčiastok

Artikellista  
 Spisak delova  
 パーツリスト  
 零部件表  
 부품 목록

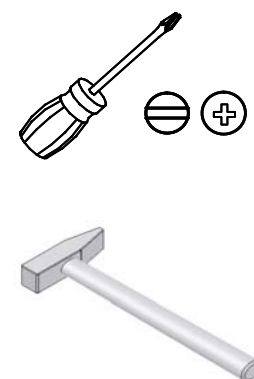

**Art. Nr. 2271**

<p><b>A</b></p> <p><b>2 x</b></p> <p>Art. Nr. Y022300076</p>	<p><b>B</b></p> <p><b>1 x</b></p> <p>Art. Nr. Z022300131</p>	<p><b>C</b></p> <p><b>1 x</b></p> <p>Art. Nr. Z022300132</p>	<p><b>D</b></p> <p><b>4 x</b></p> <p>Art. Nr. Y023100008</p>	<p><b>E</b></p> <p><b>1 x</b></p> <p>Art. Nr. X021100033</p>
<p><b>16 x</b></p> <p>Art. Nr. 204500153</p>	<p><b>1 x</b></p> <p>Art. Nr. 204870002</p>	<p><b>16 x</b></p> <p>Art. Nr. 204500124</p>	<p><b>4 x</b></p> <p>Art. Nr. 204130047</p>	<p><b>4 x</b></p> <p>Art. Nr. 205500039</p>

**Art. Nr. 2272**

<p><b>A</b></p> <p><b>2 x</b></p> <p>Art. Nr. Y022300076</p>	<p><b>B</b></p> <p><b>1 x</b></p> <p>Art. Nr. Z022300134</p>	<p><b>C</b></p> <p><b>1 x</b></p> <p>Art. Nr. Z022300135</p>	<p><b>D</b></p> <p><b>4 x</b></p> <p>Art. Nr. Y023100008</p>	<p><b>E</b></p> <p><b>1 x</b></p> <p>Art. Nr. Z025000020</p>
<p><b>16 x</b></p> <p>Art. Nr. 204500153</p>	<p><b>1 x</b></p> <p>Art. Nr. 204870002</p>	<p><b>16 x</b></p> <p>Art. Nr. 204500124</p>	<p><b>4 x</b></p> <p>Art. Nr. 204130047</p>	<p><b>4 x</b></p> <p>Art. Nr. 205500039</p>

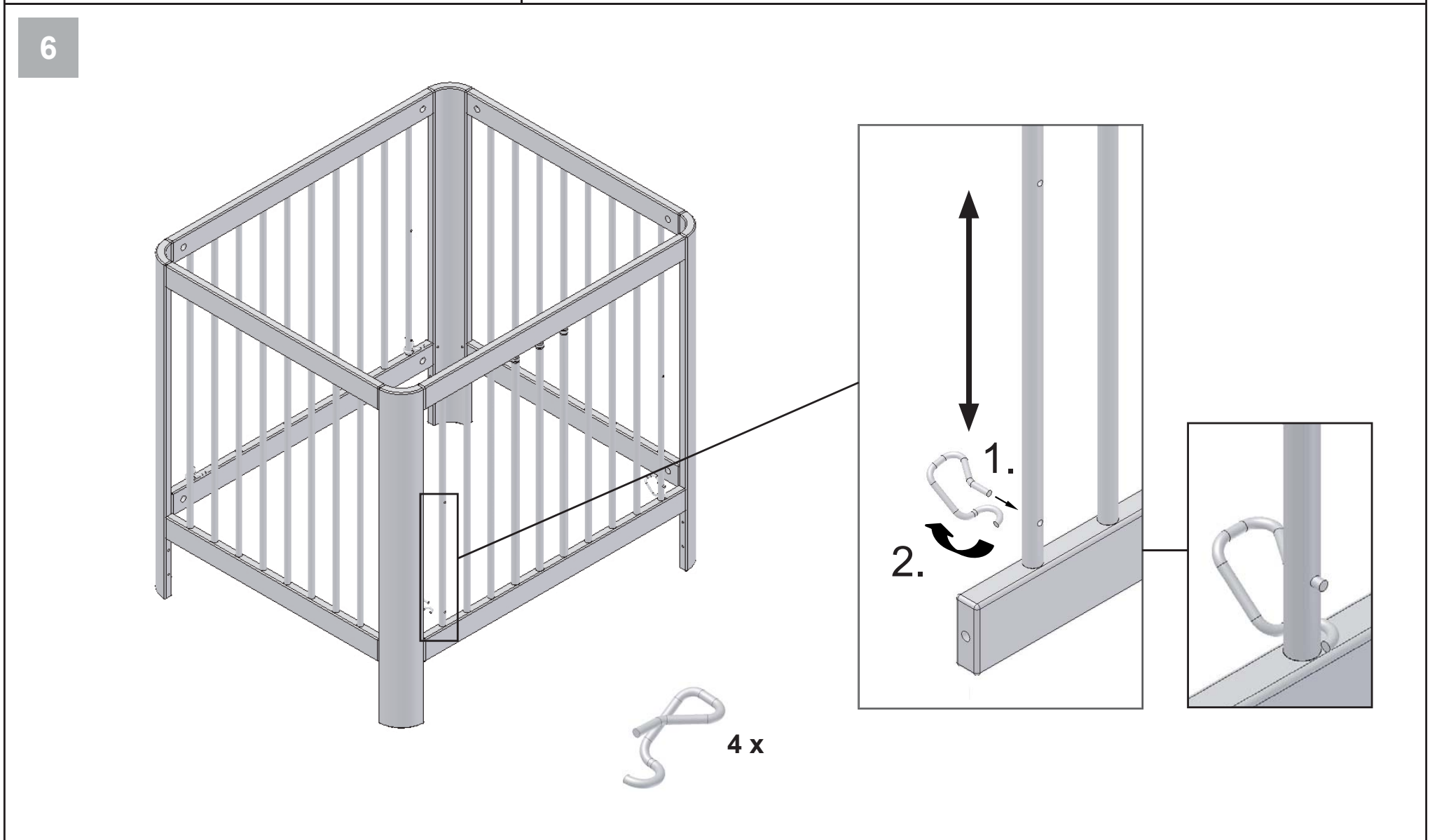
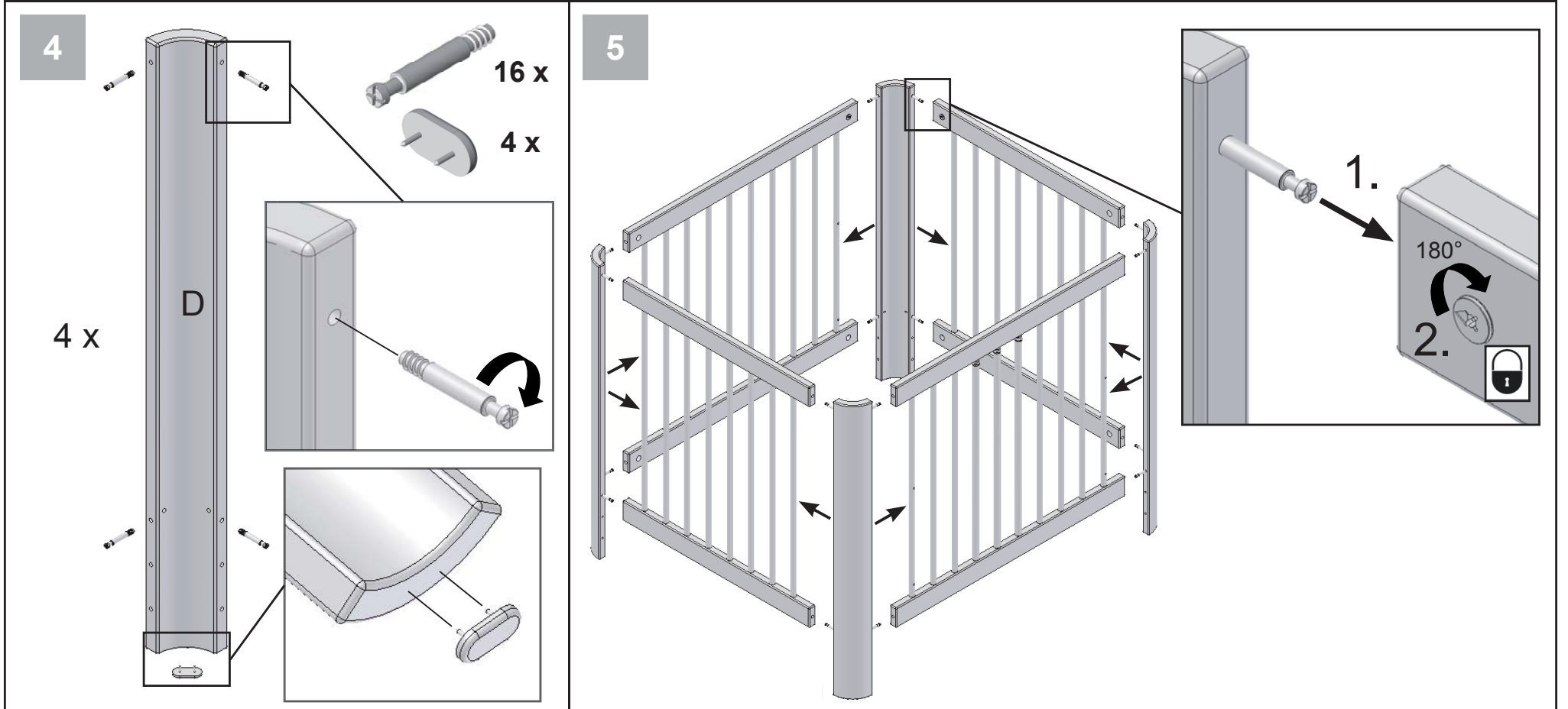
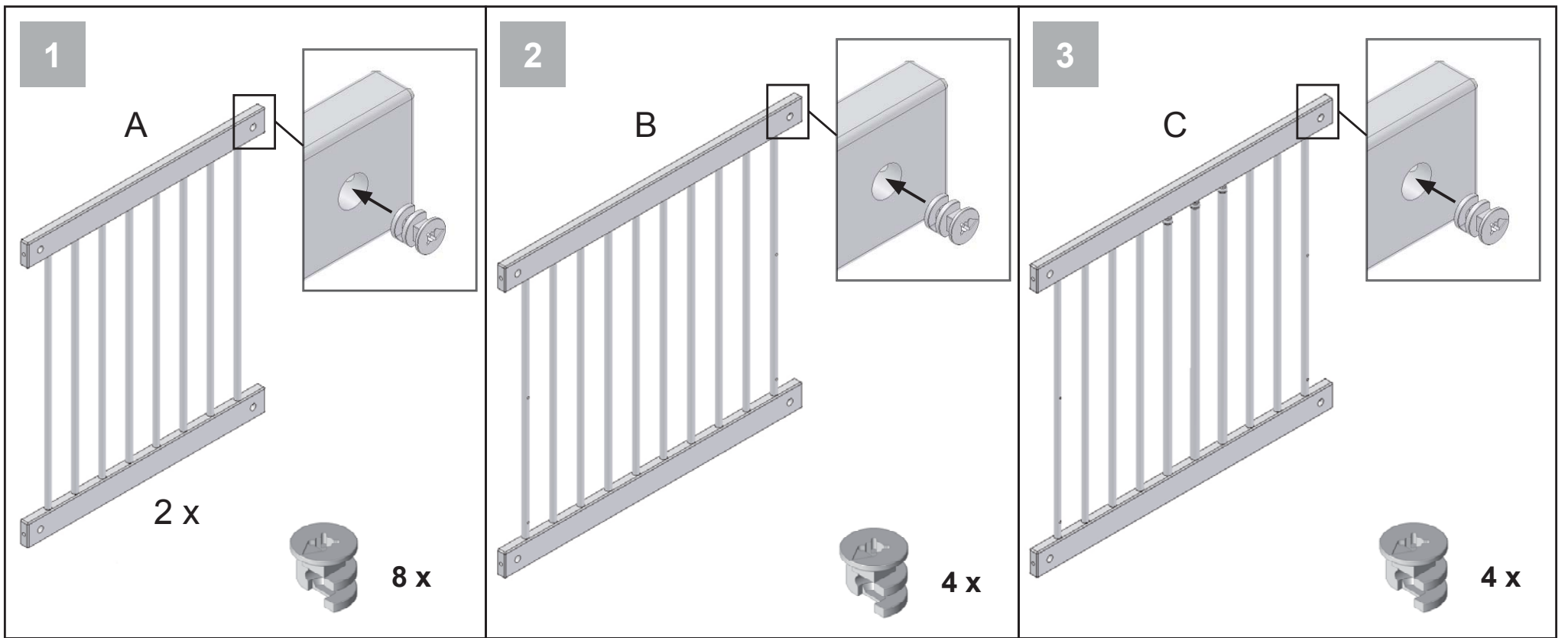

7

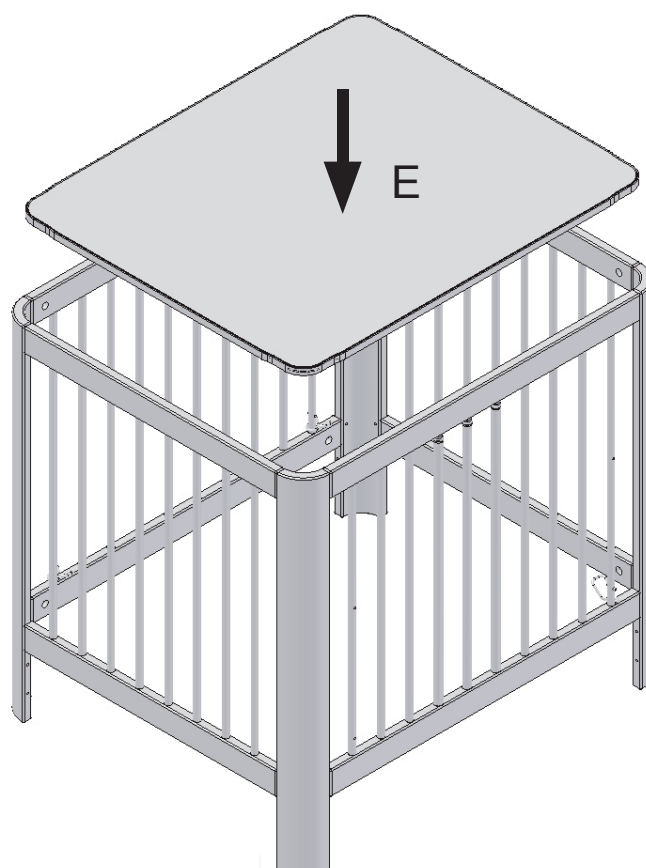

8



- (DE) Schlupfsprossen aus Sicherheitsgründen bitte immer alle herausnehmen!
- (GB) For safety reasons please always remove all three bars!
- (FR) Pour des raisons de sécurité, retirer toujours toutes les barres de glissement!
- (NL) Gelieve steeds alle spijlen om veiligheidsredenen te verwijderen!
- (IT) Per ragioni di sicurezza togliere sempre tutte e tre le barre!
- (DK) Alle tremmer skal af sikkerhedsårsager altid fjernes!
- (ES) Por razones de seguridad por favor, siempre mueva las tres barras!
- (HU) Biztonsági okokból egyszerre valamennyi kivehető rudat ki kell venni!
- (FI) Poista aina kaikki irrotettavat pinnat turvallisuussyistä!
- (SI) Izhodne letve je treba iz varnostnih razlogov vedno kompletno odstraniti!
- (HR) Prečke za skidanje iz sigurnosnih razloga uvijek sve izvadite!
- (NO) Alle „smuttsprossene“ må av sikkerhetsgrunner tas ut!
- (PL) Zawsze wyjąć należy wszystkie ruchome szczeble
- (CZ) Vyjímatelné příčle z bezpečnostních důvodů prosím vždy všechny vyjměte!
- (PT) Sempre remova todas as barras de passagem, por razões de segurança!
- (TR) Emniyet gerekçelerinden dolayı lütfen girip çıkma parmaklıklarının hepsini daima çıkartınız!
- (RU) В целях безопасности рекомендуется удалять все съёмные прутья.
- (SK) Z bezpečnostných dôvodov vždy vyberte všetky ochranné bočnice!
- (SE) Av säkerhetsskäl ska alltid alla spjälor tas bort!
- (RS) Iz sigurnosnih razloga treba uvek izvaditi sve odvojive šipke!
- (JP) 安全上の理由により、取り外し可能な柵のバーをすべて取り外してください！
- (CN) 为安全起见请取出所有活动杆！
- (KR) 안전상의 이유로 분리할 수 있는 막대기는 항상 모두 꺼내 놓으십시오!