



2229



2230

Merlin 2229/2230

- (DE) Aufbau- und Gebrauchsanleitung für Art.-Nr. 2229/2230
FÜR SPÄTERES NACHSCHLAGEN AUFBEWAHREN.
- (GB) Instructions for assembly and use for Art. No. 2229/2230
PLEASE KEEP FOR FURTHER REFERENCE.
- (FR) Instructions de montage et d'emploi pour article n° 2229/2230
A CONSERVER POUR UNE CONSULTATION ULTÉRIERE.
- (NL) Montage- en gebruiksaanwijzing voor art. nr. 2229/2230
BEWAAR VOOR LATERE RAADPLEGING.
- (IT) Istruzioni di montaggio e uso per l'art. n°. 2229/2230
CONSERVATE QUESTA DESCRIZIONE PER POTER FAR RIFERIMENTO AD ESSA IN UN SECONDO MOMENTO.
- (DK) Installations- og brugsanvisning for art.-nr. 2229/2230
MONTERINGEN BØR FORETAGES I RO OG FRED.
- (ES) Instrucciones de uso y de montaje para Art. -Núm. 2229/2230
GUÁRDELAS PARA PODER LEERLAS POSTERIORMENTE EN CASO NECESARIO.
- (HU) Összeszerelési és használati útmutató következő cikkszámhoz: 2229/2230
JÖVŐBENI TÁJÉKOZTATÓHOZ KÉRJÜK, A LEÍRÁST ŐRIZZE MEG.
- (FI) Asennus- ja käyttöohje, art. nro 2229/2230
SÄILYTÄ OHJE MYÖHEMPÄÄ TARVETTA VARTEN.
- (SI) Navodila za montažo in uporabo za arikel-št. 2229/2230
NAVODILO SHRANITE ZA KASNEJŠO KONTROLO.
- (HR) Upute za sastavljanje i uporabu artikla broj 2229/2230
SAČUVAJTE IH ZA BUDUĆU PRIMJENU.
- (NO) Monterings- og bruksveiledning for art. nr. 2229/2230
OPPBEVAR DEN FOR SENERE BRUK.



2229



2230

Merlin 2229/2230

- PL Instrukcja montażu i obsługi do nr art. 2229/2230
ZACHOWAĆ INSTRUKCJĘ DO PÓŹNIEJSZEGO WYKORZYSTANIA.
- CZ Návod na sestavení a používání pro výr. č. 2229/2230
UCHOVEJTE JEJ K POZDĚJŠÍMU NAHLÉDNUTÍ.
- PT Instruções de montagem e uso para o art. nº 2229/2230
GUARDE-AS PARA PODER CONSULTÁ-LAS POSTERIORMENTE.
- TR Ürün No. 2229/2230 için kurma ve kullanım talimatı
SONRADAN OKUMAK İÇİN SAKLAYINIZ.
- RU Инструкции по сборке и использованию для артикула № 2229/2230
ПОЖАЛУЙСТА, СЛЕДУЙТЕ ИНСТРУКЦИИ.
- SK Návod na montáž a použitie k prod. č.: 2229/2230
TENTO NÁVOD SI USCHOVAJTE PRE NESKORŠIE POUŽITIE.
- SE Uppbyggnads- och bruksanvisning för art.nr. 2229/2230
SPARA FÖR ATT KUNNA LÄSA IGEN LÄNGRE FRAM.
- RS Uputstvo za sastavljanje i primenu art. br. 2229/2230
SAČUVATI ZA KASNIJU UPOTREBU.
- JP 組み立て・使用説明書 品番 2229/2230
この説明書を大切に保管してください。
- CN 安装与使用说明 - 型号 2229/2230
请妥善保存说明书以备今后查阅。
- KR 제품-No. 의 조립 및 사용 설명서 2229/2230
나중에 참조할 수 있도록 설명서를 보관하십시오.

Teileliste
 List of parts as illustrated
 Liste de pièces comme illustrée
 Onderdelenlijst
 Listino pezzi
 Indhold
 Lista de peças
 Alkotóelemek jegyzéke
 Osaluettelo

Seznam elementov
 Popis dijelova
 Delliste
 Wykaz części
 Seznam součástí
 Lista de peças
 Parça listesi
 Перечень деталей
 Zoznam súčiastok

Artikellista
 Spisak delova
 パーツリスト
 零部 件表
 부품 목록

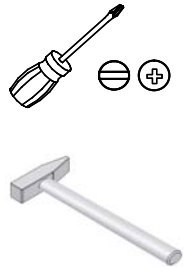

Art. Nr. 2229



1 x



1 x

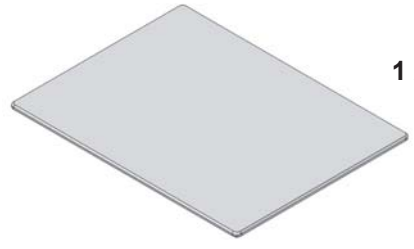

1 x

Art. Nr. 381310071 Art. Nr. 381310070 Art. Nr. 381310072

Art. Nr. 2230



1 x



1 x



1 x

Art. Nr. 381310023 Art. Nr. 381310025 Art. Nr. 381310027

Art. Nr. 2229/2230



2 x



3 x

Art. Nr. 381310026 Art. Nr. 381310024

Art. Nr. 2229/2230



4 x



2 x



4 x



8 x



8 x



1 x

Art. Nr. 381310028

1

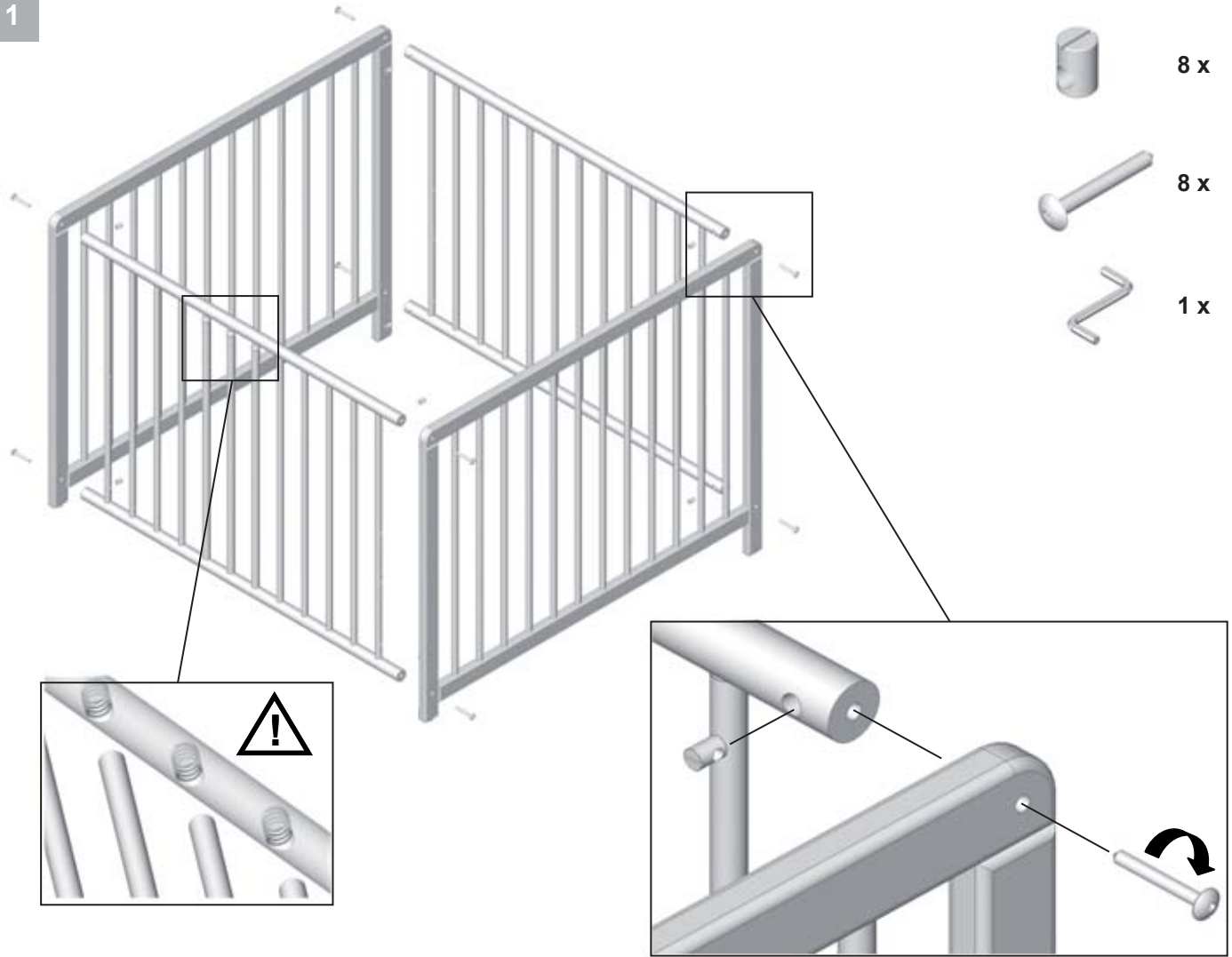

2

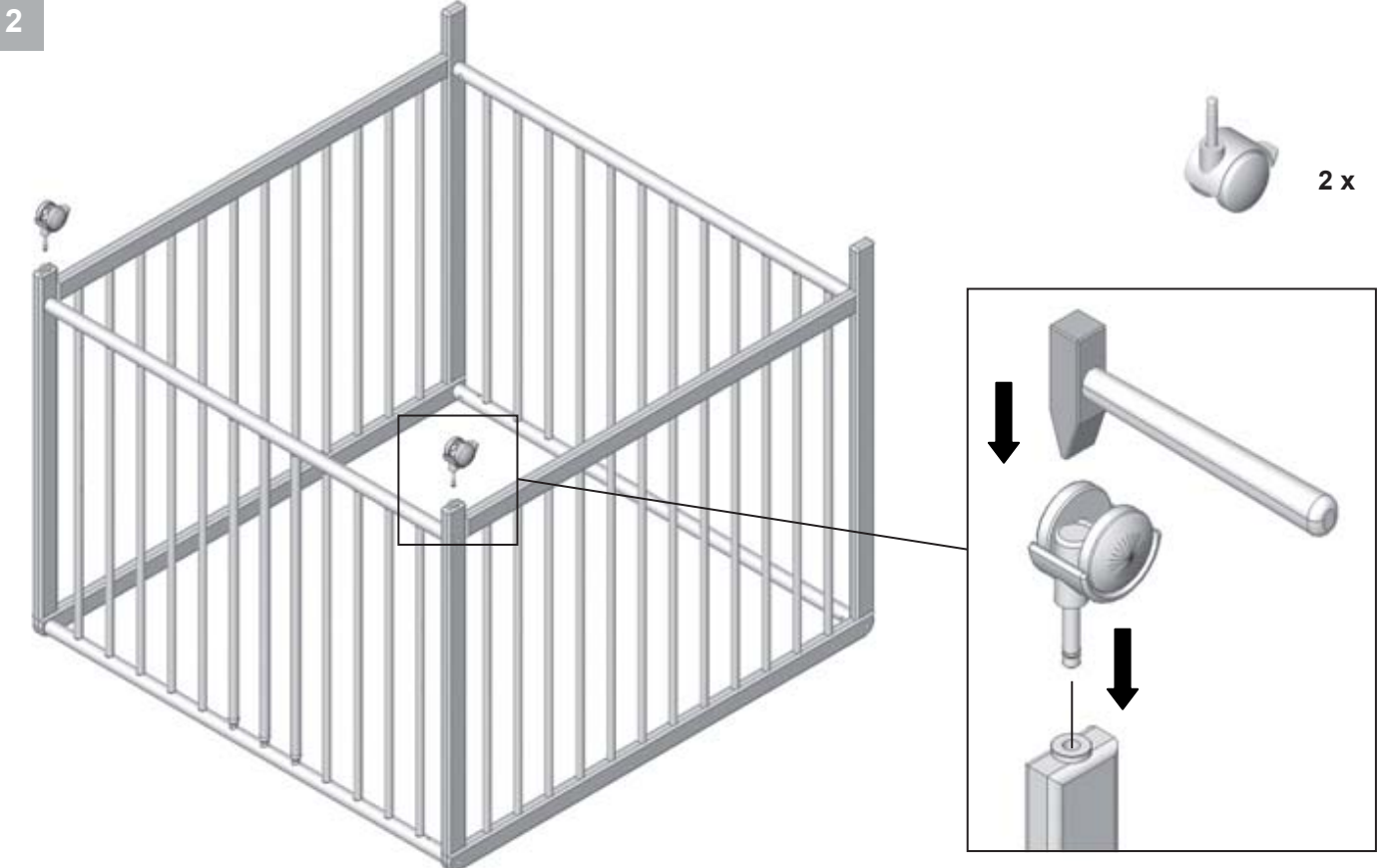

3

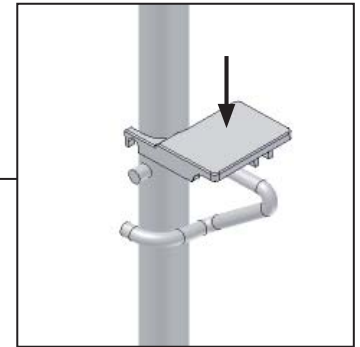
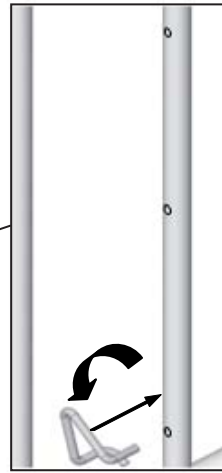

4

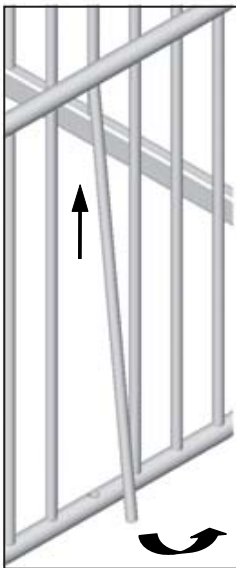
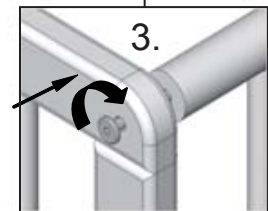
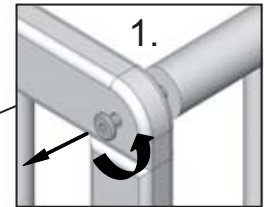
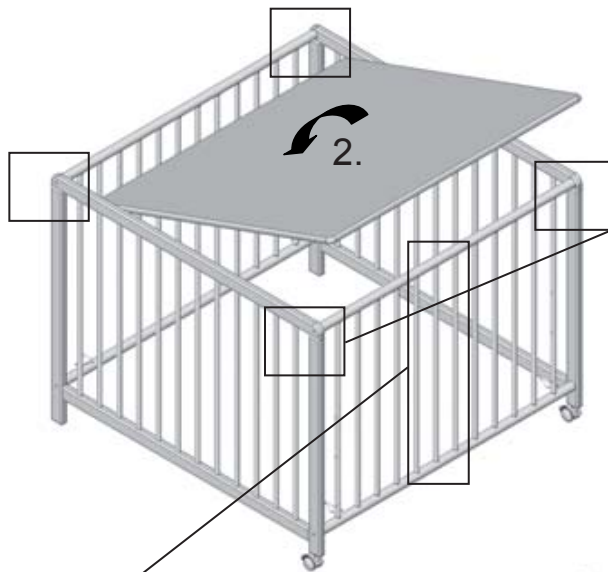

- (DE) Schlupfsprossen aus Sicherheitsgründen bitte immer alle herausnehmen!
 (GB) For safety reasons please always remove all three bars!
 (FR) Pour des raisons de sécurité, retirer toujours toutes les barres de glissement!
 (NL) Gelieve steeds alle spijlen om veiligheidsredenen te verwijderen!
 (IT) Per ragioni di sicurezza togliere sempre tutte e tre le barre!
 (DK) Alle tremmer skal af sikkerhedsårsager altid fjernes!
 (ES) Por razones de seguridad por favor, siempre mueva las tres barras!
 (HU) Biztonsági okokból egyszerre valamennyi kivehető rudat ki kell venni!
 (FI) Poista aina kaikki irrotettavat pinnat turvallisuussyistä!
 (SI) Izhodne letve je treba iz varnostnih razlogov vedno kompletno odstraniti!
 (HR) Prečke za skidanje iz sigurnosnih razloga uvijek sve izvadite!
 (NO) Alle „smuttsprossene“ må av sikkerhetsgrunner tas ut!
 (PL) Zawsze wyjąć należy wszystkie ruchome szczeble
 (CZ) Vydímatelné příčle z bezpečnostních důvodů prosím vždy všechny vyjměte!
 (PT) Sempre remova todas as barras de passagem, por razões de segurança!
 (TR) Emniyet gerekçelerinden dolayı lütfen girip çıkma parmaklıklarının hepsini daima çıkartınız!
 (RU) В целях безопасности рекомендуется удалять все съёмные прутья.
 (SK) Z bezpečnostných dôvodov vždy vyberte všetky ochranné bočnice!
 (SE) Av säkerhetsskäl ska alltid alla spjälor tas bort!
 (RS) Iz sigurnosnih razloga treba uvek izvaditi sve odvojive šipke!
 (JP) 安全上の理由により、取り外し可能な柵のバーをすべて取り外してください！
 (CN) 为安全起见请取出所有活动杆！
 (KR) 안전상의 이유로 분리할 수 있는 막대기는 항상 모두 꺼내 놓으십시오!