



## Luca 1133KB



**D** Aufbau- und Gebrauchsanleitung für Art.-Nr. 1133KB

### Wichtig !

Nehmen Sie sich zum Aufbau genügend Zeit und lesen Sie bitte die Anleitung genau durch.

### Für späteres Nachschlagen aufbewahren.

**GB** Instructions for assembly and use for Art. No. 1133KB

### Important !

Please devote enough time to the assembly reading the instructions carefully.

### Please keep for further reference.

**F** Instructions de montage et d'emploi pour article n° 1133KB

### Important !

Prenez votre temps pour le montage et lisez les instructions en détail.

### A conserver pour une consultation ultérieure.

**NL** Montage- en gebruiksaanwijzing voor art. nr. 1133KB

### Belangrijk !

Neemt u voor de montage voldoende tijd en lees de handleiding goed door.

### Bewaar voor latere raadpleging.

**I** Istruzioni di montaggio e uso per l'art. n°. 1133KB

### Importante !

Prendete Vi abbastanza tempo per leggere le istruzioni con la dovuta accuratezza.

### Conservate questa descrizione per poter far riferimento ad essa in un secondo momento.

**DK** Installations- og brugsanvisning for art.-nr. 1133KB

### Vigtigt !

Skal opbevares til senere brug. Cifrene angiver monteringsrækkefølgen.

### Monteringen bør foretages i ro og fred.

**E** Instrucciones de uso y de montaje para Art. -Núm. 1133KB

### Importante !

Tómese el tiempo necesario para montar el parque y lea con atención las instrucciones completas.

### Guárdelas para poder leerlas posteriormente en caso necesario.

**H** Összeszerelési és használati útmutató következő cikkszámhoz: 1133KB

### Fontos !

Szánjon elegendő időt a járóka összeszerelésére és kérjük, pontosan olvassa el a leírást.

### Jövőbeni tájékoztatóhoz kérjük, a leírást őrizze meg.

**D** **Wichtige Hinweise !**

-Die niedrigste Bettbodenstellung ist die sicherste.  
Sie ist zu verwenden, sobald das Kind alt genug ist, um sich aufzusetzen.  
-Bitte achten Sie darauf, dass keine Gegenstände im Bett liegen, die das Kind zum Hochsteigen benutzen kann oder die eine Gefahr des Erstickens oder der Strangulation herbeiführen können.  
-Bitte stellen Sie das Kinderbett nicht in die Nähe von offenem Feuer oder anderen starken Hitzequellen, wie elektrische Heizstrahler, Gasöfen usw.  
-empfohlene Matratzengröße 70 x 140 cm  
-Maximale Matratzendicke 10 cm !

**GB** **Important information !**

-The lowest position of the cot-bottom is the safest one! The bottom has to be used in this position as soon as the child is old enough to sit up alone.  
-Please ensure that no objects are left in the cot which would enable your child to stand on and which could lead to choking or strangulation.  
-Do not place the cot near any open fire or other heat sources.  
-Recommended mattress size 70 x 140 cm.  
-Maximum thickness of mattress 10 cm !

**F** **Remarques importantes !**

-Le fond du lit à la position la plus basse c'est la position la plus sûre!  
On doit l'utiliser dès que l'enfant est assez âgé pour se met lui-même.  
-Veiller à ce qu'il n'y ait aucun objet sur le lit que l'enfant pourrait utiliser pour monter ou qui pourraient entraîner un risque d'étouffement ou d'étranglement.  
-Ne pas placer le lit d'enfant à proximité d'une source d'ignition ou d'une autre source de chaleur intense telle que les radiateurs électriques, les fours à gaz etc.  
-Taille de matelas recommandée 70 x 140 cm.  
-Epaisseur de matelas maximum 10 cm !

**NL** **Belangrijke informatie !**

-De laagste bodempositie is de veiligste! Deze moet in elk geval gebruikt worden indien het kind omhoog kan komen.  
-Gelieve ervoor te zorgen, dat er geen voorwerpen in het bedje liggen die toelaten dat het kind omhoog klimt of die tot verstikking of wurging kunnen leiden.  
-Plaats het bedje niet in de buurt van de open haard of andere hittebronnen zoals elektrische wandstraalkachels, gaskachels, enz.  
-Aanbevolen grootte van de matras 70 x 140 cm.  
-Maximale dikte van de matras 10 cm !

**I** **Note importante !**

-La regolazione della retedel lettino nella posizione più bassa è quella più sicura! Si raccomanda di effettuare questa regolazione non appena il bambino è in grado di stare in posizione seduta.  
-Fate attenzione che nel letto non si trovino oggetti sui quali il bambino possa salirci sopra oppure i quali possano causare pericolo di affogare o di stragolazione.  
-Non mettere il letto per bambini nella vicinanza di fuoco aperto o altre fonti di calore forti, come p. es. riscaldamenti elettrici, riscaldamenti a gas ecc.  
-Misure consigliate per il materasso 70 x 140 cm.  
-Spessore massimo del materasso 10 cm !

**DK** **Vigtige henvisninger !**

-Den laveste indstilling af sengebunden - er den sikreste!  
BØr anvendes, når barnet kan sidde selv.  
-Vær opmærksom på, at der ikke er genstande i sengen, som barnet kan bruge til at kravle op på eller som kan medføre fare for kvælning eller strangulering.  
-Sengen må ikke opstilles i nærheden af åben ild eller andre kraftige varmekilder som f.eks. elektriske varmeapparater, gasfyr osv.  
-Anbefalet madrastørrelse er 70 x 140 cm.  
-Max. madrastykkelse 10 cm !

**E** **Indicaciones importantes !**

-La posición más baja de la cama es la más segura.  
Ajuste el fondo a esta altura, en cuanto el niño sea capaz de ponerse de pie.  
-Verifique siempre que dentro de la cama no se encuentren objetos, que el niño pueda utilizar para escalar o que puedan provocar que el niño se ahogue o estrangule.  
-No coloque la cuna cerca de fuego encendido u otras fuentes de calor como radiadores eléctricos, estufas de gas, etc.  
-Medidas de colchón recomendadas: 70 x 140 cm.  
-Grosor máximo del colchón: 10 cm!

**H** **Fontos tájékoztató!**

-A legnagyobb biztonság akkor szavatolt, ha az ágy a legalsó állásban van.  
Ezt kell alkalmazni, mielőst a gyermek elérte azt a kort, hogy fel tud ülni.  
-Kérjük, ügyeljen arra, hogy az ágyban ne legyenek olyan tárgyak, melyeken a gyermek fel tud mászni, illetve melyek a megfulladás vagy a megfojtás veszélyét hordozzák magukban.  
-Kérjük, a gyermekágyat ne állítsa fel nyílt tűz, vagy egyéb hoforrások - mint hosugárzó, gázkályha, stb. - közelében.  
-Javasoljuk a 70 x 140 cm-es matracméretet.  
-A matrac maximális vastagsága 10 cm lehet!

### Teileliste

List of parts as illustrated

Liste de pièces comme illustrée

Onderdelenlijst

Listino pezzi

Indhold

Lista de piezas

Alkotóelemek jegyzéke



0,75 h

**D**

Achtung!

Alle Schrauben erst lose, dann fest andrehen !  
Von Zeit zu Zeit alle Schraubverbindungen auf Festsitz prüfen!

**GB**

Attention!

Fasten all screws in a loose position first and tighten them afterwards!  
Check tight position of screws from time to time!

**F**

Attention!

Serrez d'abord légèrement toutes les vis, puis serrez-les à fond!  
Vérifiez de temps en temps que tous les raccords vissés sont bien serrés!

**NL**

Opgepast!

Alle schroeven eerst zacht en dan stevig vastdraaien!  
Regelmatig controleren of de schroeven nog steviggenoeg vastzitten!

**I**

Attenzione!

Dapprima avvitate tutte le viti e non stringerle, stringerle poi in un secondo momento!  
Controllare regolarmente che le viti siano avvitate ben strette!

**DK**

Vigtigt!

Alle skrueerne skrues først løst i og derefter fast!  
Alle skrueforbindelser skal regelmæssigt kontrolleres med hensyn til sikkert hold!

**E**

Atención!

Al colocar los tornillos, fijelos ligeramente y después atorníllelos con fuerza!  
Verifique periódicamente la correcta fijación de las juntas!

**H**

Figyelem!

Minden csavart eloszór lazán, majd szorosan meghúzzunk!  
Idonként ellenőrizzük, hogy a csavarkötések szorosak-e!

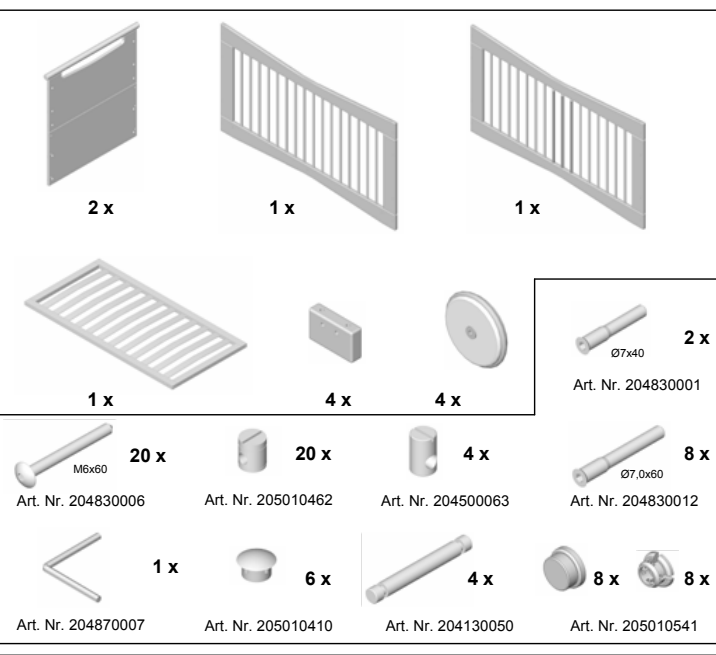

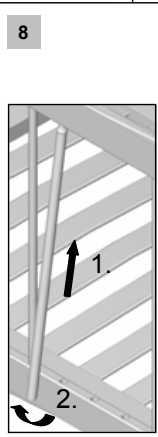
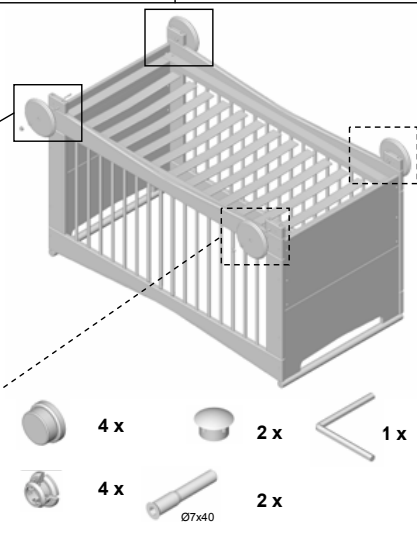
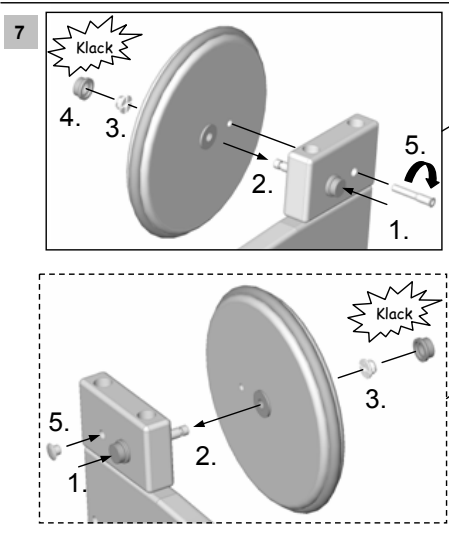
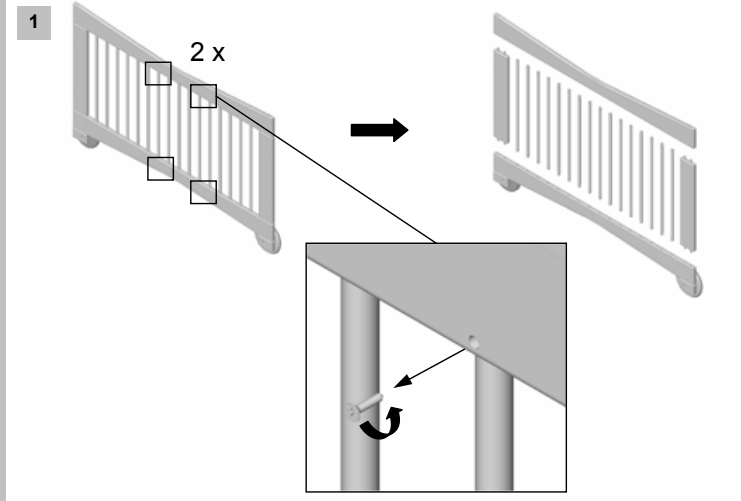
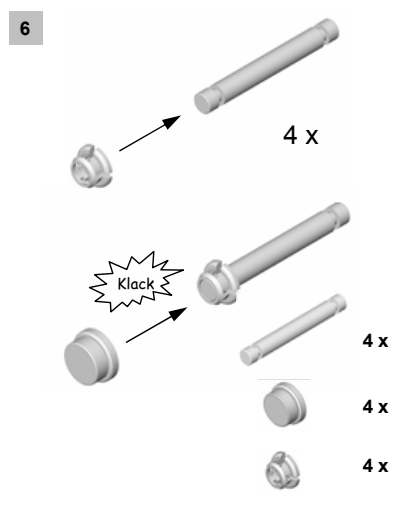
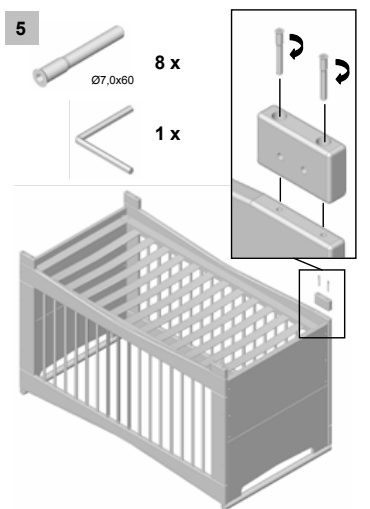
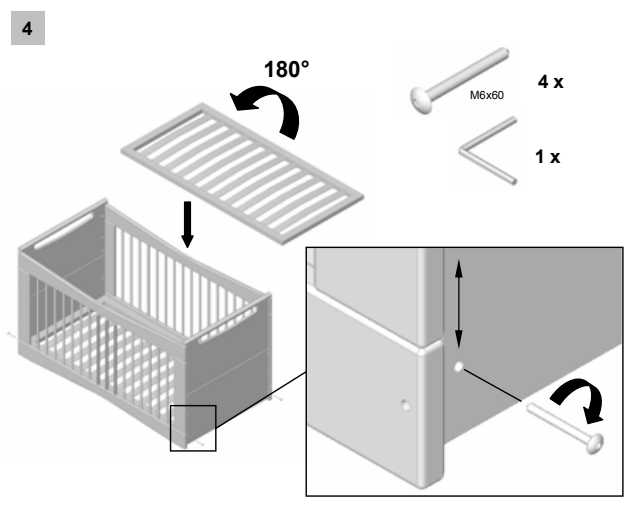
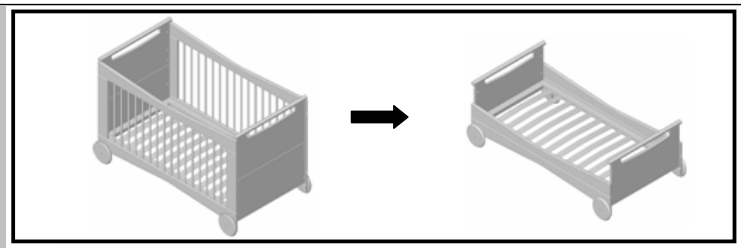
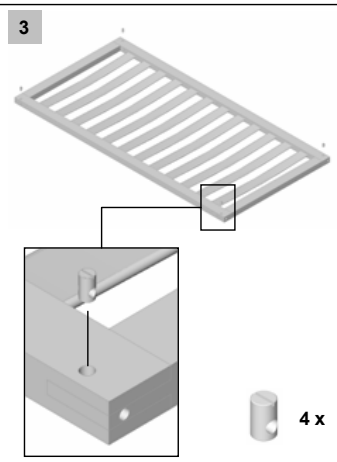
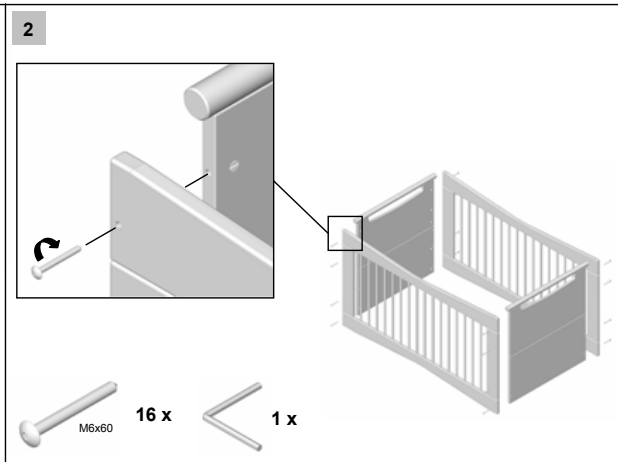
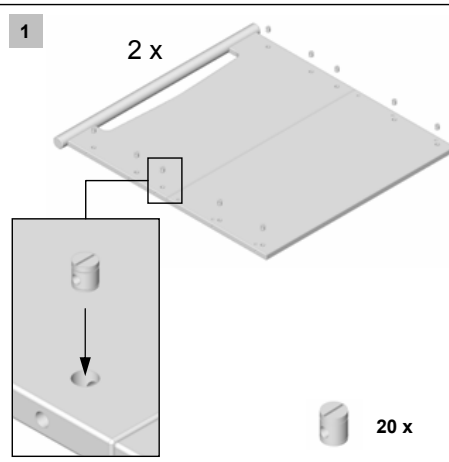

- (D) Schlupfsprossen aus Sicherheitsgründen bitte immer alle herausnehmen!
- (GB) For safety reasons please always remove all three bars!
- (F) Pour des raisons de sécurité, retirer toujours toutes les barres de glissement!
- (NL) Gelieve steeds alle spijlen om veiligheidsredenen te verwijderen!
- (I) Per ragioni di sicurezza togliere sempre tutte e tre le barre!
- (DK) Alle tremmer skal af sikkerhedsårsager altid fjernes!
- (E) Por razones de seguridad por favor, siempre mueva las tres barras!
- (H) Biztonsági okokból egyszerre valamennyi kivehető rudat ki kell venni!

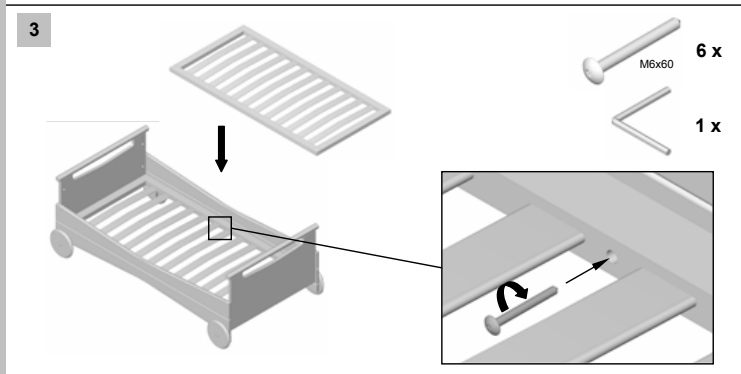
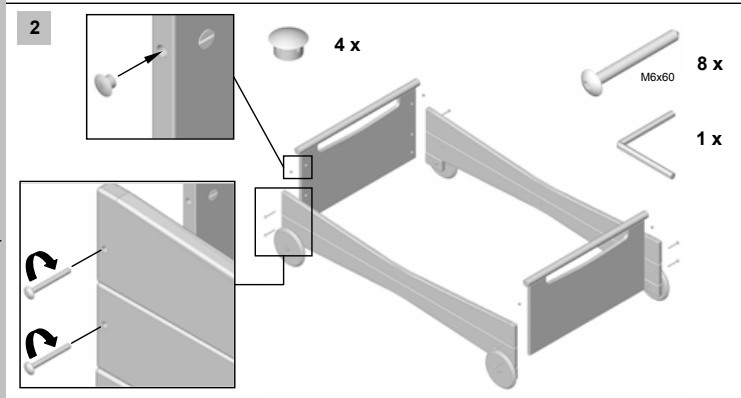



## Luca 1133KB



(FIN) Asennus- ja käyttöohje, art. nro 1133KB

### Tärkeää !

Varaa kokoamista varten riittävästi aikaa ja lue ohje huolellisesti.

### Säilytä ohje myöhempää tarvetta varten.

(SLO) Navodila za montažo in uporabo za **arikel-št. 1133KB**

### Važno !

Za montažo izdelka si vzemite dovolj žasa in skrbno preberite navodila.

### Navodilo shranite za kasnejšo kontrolo.

(HR) Upute za sastavljanje i uporabu **artikla broj 1133KB**

### Važno!

Ne žurite se s ugradnjom i temeljito pročitajte sve upute.

### Sačuvajte ih za buduću primjenu.

(N) Monterings- og bruksveiledning for art. nr. 1133KB

### Viktig!

Ta deg tilstrekkelig tid for monteringen og les nøye igjennom veiledningen før du starter.

### Oppbevar den for senere bruk.

(PL) Instrukcja montażu i obsługi do nr art. 1133KB

### Ważne!

Prosimy o zarezerwowanie wystarczającej ilości czasu na montaż i dokładne zapoznanie się z instrukcją.

### Zachować instrukcję do późniejszego wykorzystania.

(CZ) Návod na sestavení a používání pro **výr. č. 1133KB**

### Důležité!

Dejte si na sestavení dost času a návod si prosím přesně přečtěte.

### Uchovejte jej k pozdějšímu nahlédnutí.

(P) Instruções de montagem e uso para o art. n.º 1133KB

### Importante!

Tome o tempo suficiente para a montagem e leia bem as instruções.

### Guarde-as para poder consultá-las posteriormente.

(TR) Ürün No. 1133KB için kurma ve kullanım talimatı

### Önemli !

Kurmak için kendinize yeterli zaman ayırınız ve lütfen talimatı itinalı bir şekilde iyice okuyunuz.

### Sonradan okumak için saklayınız.

(FIN) **Tärkeitä ohjeita!**

- Sängynpohjan alin asentoo on turvallisen.
- Sitä on käytettävä heti kun lapsi on tarpeeksi vanha osatakseen istua.
- Varmista, ettei sängyssä ole tavaroita, joita lapsi voi käyttää apuna kiipeämisessä tai joista voi aiheutua tukehtumisen tai kuristumisen vaara.
- Älä aseta lastensänkyä avotulen tai muun voimakkaan lämmönlähteen, kuten sähköllä toimivan säteilylämmittimen, kaasukäyttöisen uunin tms. läheisyyteen.
- Suositeltava patjakoko 70 x 140 cm
- Patjan enimmäispaksuus 10 cm!

(SLO) **Važni napotki !**

- Najbolj varna je nastavev posteljnega dna na najnižjo možno mejo.
- To se uporablja takrat, ko je otrok dovolj velik, da se sam usede.
- Prosim, pazite na to, da ne ležijo v postelji stvari, s katerimi bi si otrok pomagal, da bi zlezal iz postelje ali pa da bi predstavljale nevarnost za zadušitev ali s strangulacije.
- Prosim, ne postavljajte otroške posteljice v bližino odprtega ognja ali drugih močnih toplotnih žarišč, kot so infra peči, plinske peči itd.
- Priporočljiva velikost posteljnega vložka 70 x 140 cm
- Maksimalna debelina posteljnega vložka 10 cm !

(HR) **Važne napomene!**

- Najsigurniji je najniži položaj podnice kreveta.
- Treba ga koristiti kada dijete postane dovoljno veliko da se uspravi.
- Pripazite da u krevetu ne ostanu bilo kakvi predmeti koje dijete može iskoristiti za penjanje ili koji bi mogli predstavljati opasnost od gušenja ili gutanja.
- Dječji krevet ne postavljajte u blizinu otvorenog plamena i drugih snažnih izvora topline kao što su električni radijatori, plinske peći i sl.
- Preporučene dimenzije madraca 70 x 140 cm
- Maksimalna debljina madraca 10 cm!

(N) **Viktige henvisninger!**

- Den laveste innstillingen av sengen er også den sikreste.
- Denne innstillingen må brukes når barnet er stort nok til å kunne reise seg opp.
- Vær oppmerksom på at det ikke ligger noen gjenstander i sengen som barnet kan bruke til å stige opp på, eller som kan føre til at det oppstår fare for kvelning eller strangulering.
- Ikke still opp barnesengen i nærheten av åpen ild eller sterke varmekilder slik som elektriske ovner, gassovner osv.
- Anbefalt størrelse på madrassen 70 x 140 cm
- Maksimalt tykkelse på madrassen 10 cm !

(PL) **Ważne wskazówki!**

- Najbezpieczniejsza jest najniższa pozycja sponu łóżeczka.
- Należy dostosować się do tego, gdy tylko dziecko stanie się wystarczająco duże i potrafi samodzielnie wstać.
- Prosimy o przestrzeganie zasady, żeby w łóżeczku nie znajdowały się żadne przedmioty, które mogłyby ułatwić dziecku wstawanie lub stwarzałyby dla niego zagrożenie zadławienia lub uduszenia się.
- Prosimy o nie ustawianie łóżeczka dziecięcego w pobliżu otwartego ognia lub innych źródeł ciepła o dużej mocy, takich jak promienniki elektryczne, piece gazowe itd.
- Zalecane wymiary materaca 70 x 140 cm
- Maksymalna grubość materaca 10 cm!

(CZ) **Důležitá upozornění!**

- Nejnižší poloha dna postýlky je nejbezpečnější.
- Je třeba ji použít, jakmile je dítě vyspělé tak, že se umí posadit.
- Dbejte prosím na to, aby v postýlce nebyly předměty, po kterých by dítě mohlo vylézt nebo které by mohly hrozit udušením nebo uškrcením.
- Dětskou postýlku prosím neinstalujte do blízkosti otevřeného ohně nebo jiných intenzivních zdrojů tepla, jako jsou elektrické topné zářiče, plynová kamna atd.
- Doporučená velikost matrace: 70 x 140 cm.
- Maximální tloušťka matrace: 10 cm!

(P) **Instruções importantes !**

- A posição mais baixa do fundo da cama é a mais segura.
- Ela deverá ser usada, logo que a criança for capaz de sentar-se.
- É favor observar que objectos, que a criança possa utilizar para montar ou que representem um risco de asfixia ou estrangulamento não se encontrem na cama.
- É favor colocar a cama de criança perto de fogo aberto ou de outras fontes de calor fortes, como radiadores de aquecimento eléctricos, fornos a gás, etc.
- Tamanho recomendado do colchão 70 x 140 cm
- Espessura máxima do colchão 10 cm !

(TR) **Önemli bilgiler !**

- En alçak yatak zemini pozisyonu en güvenli olanıdır.
- Çocuğun yatakta doğrulmaya/oturmaya başlamasından itibaren kullanılmalıdır.
- Çocuğun tırmanmak için kullanılabileceği veya boğulma tehlikesi oluşturabilecek eşyaların yatakta bulunmamasına lütfen özenle dikkat ediniz.
- Lütfen çocuk yatağını açık ateş veya elektrikli ısıtıcılar, gazlı sobalar v.s. gibi başka aşırı ısı kaynaklarının yakınına kurmayınız.
- Tavsiye edilen döşek büyüklüğü 70 x 140 cm
- Maksimal döşek kalınlığı 10 cm !

Osaluettelo  
Seznam elementov  
Popis dijelova  
Delliste  
Wykaz części  
Seznam součástí  
Lista de peças  
Parça listesi

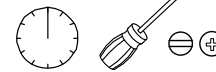

0,75 h

(FIN)

Huomio!  
Kierrä kaikki ruuvit ensin löysästi ja kiristä ne sitten!  
Tarkista aika ajoin kaikkien ruuviliitosten tiukkuus!

(SLO)

Pozor!  
Vse vijake najprej narahlo, šele nato trdno priviti!  
Vsake toliko časa preverite vse vijačne povezave na trdnost!

(HR)

Pozor!  
Vijke stegnite najprije rukom, a zatim alatom!  
Povremeno provjeravajte jesu li svi vijčani spojevi čvrsto stegnuti!

(N)

Obs!  
Alle skruene må først skrues inn løst, deretter skrues de fast!  
Med visse mellomrom må alle skruforbindelsene kontrolleres at de sitter fast!

(PL)

Uwaga!  
Wszystkie śruby należy najpierw poluzować, a następnie dokręcić na stałe!  
Od czasu do czasu sprawdzić wszystkie połączenia śrubowe!

(CZ)

Pozor!  
Všechny šrouby dotáhnout nejdříve lehce, potom pevně!  
Občas zkontrolovat pevnost všech šroubových spojů!

(P)

Atenção!  
Primeiro aperte os parafusos levemente e, a seguir, aperte-os bem !  
Verifique regularmente o assento fixo de todas as uniões roscadas!

(TR)

Dikkat !  
Bütün viadaları önce gevşek daha sonra sıkıca sıkınız !  
Zaman zaman bütün vida bağlantılarının sıkılığını kontrol ediniz!

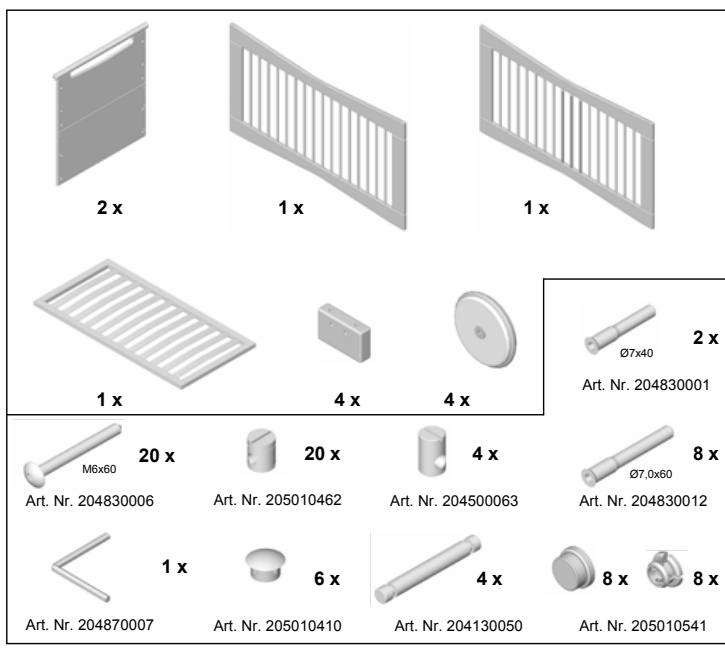

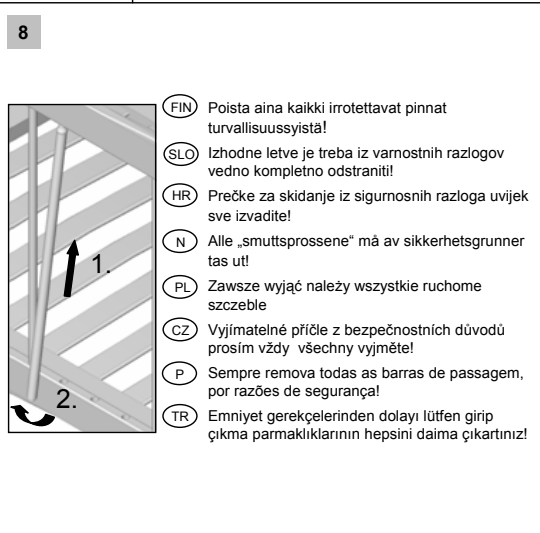
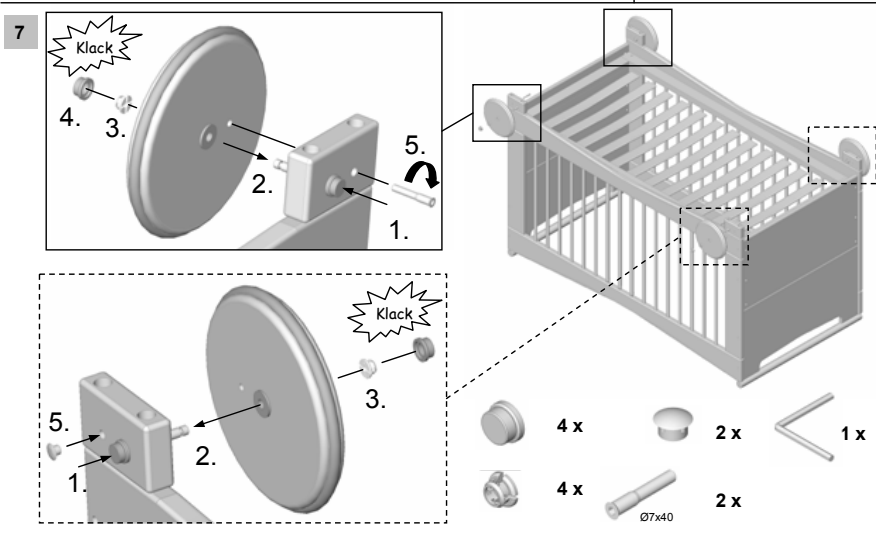
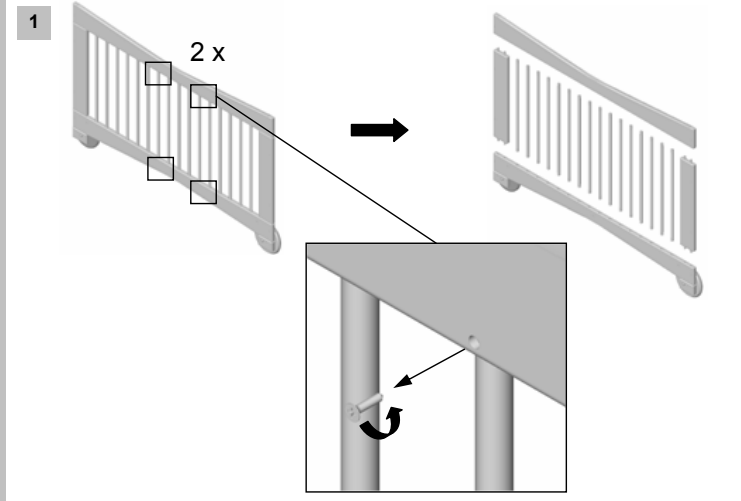
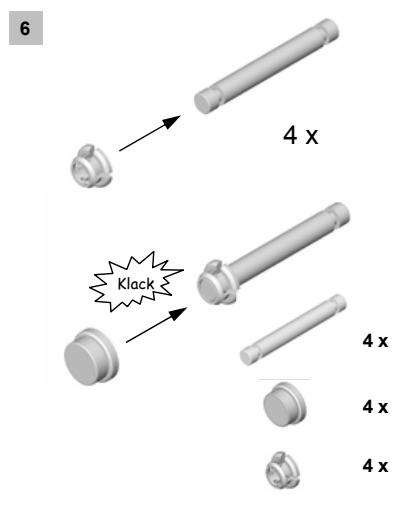
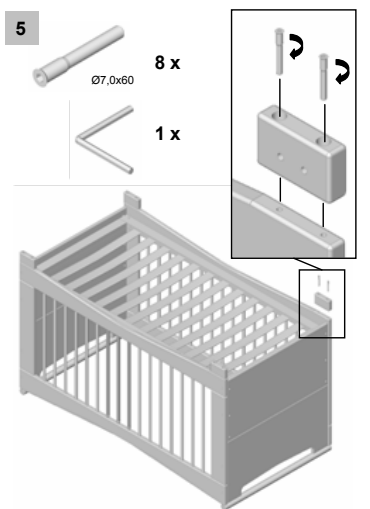
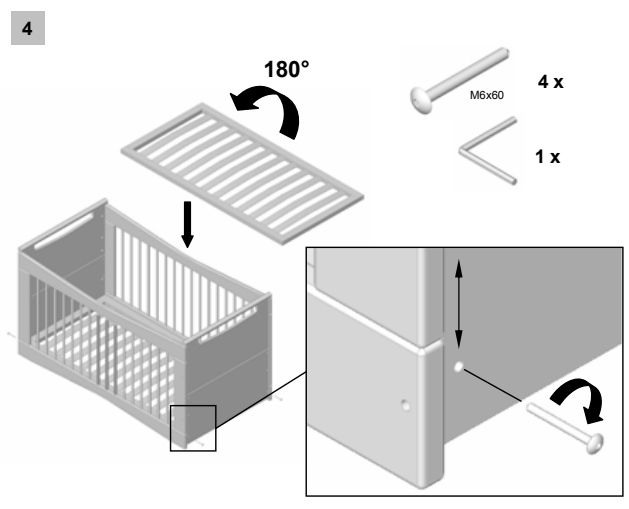
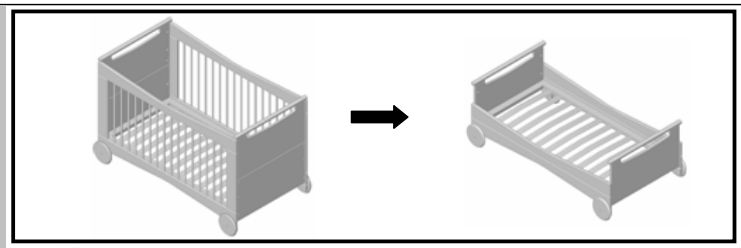
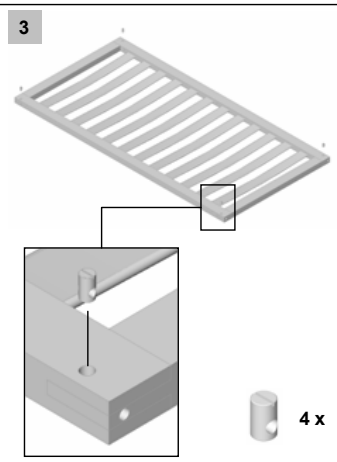
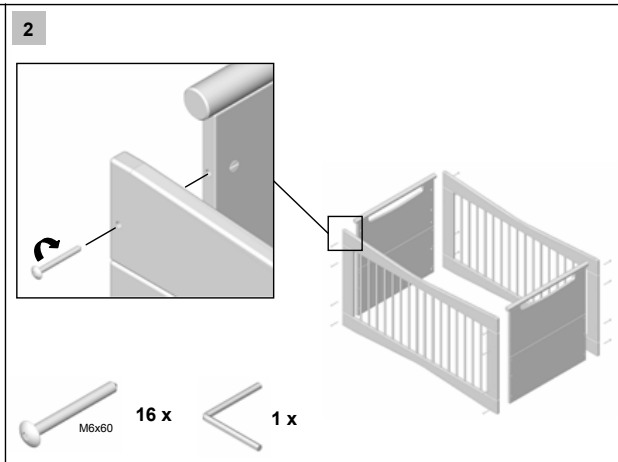
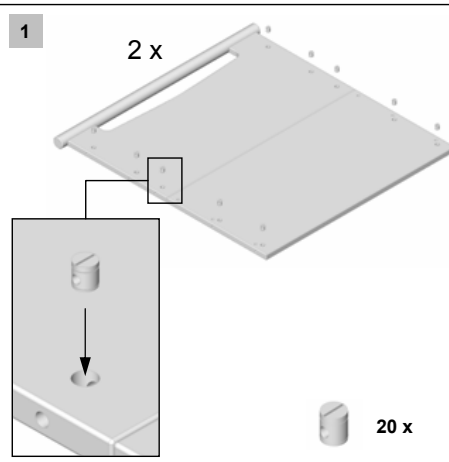

- (FIN) Poista aina kaikki irrotettavat pinnat turvallisuuksystistä!
- (SLO) Izhodne letve je treba iz varnostnih razlogov vedno kompletno odstraniti!
- (HR) Prečke za skidanje iz sigurnosnih razloga uvijek sve izvadite!
- (N) Alle „smuttsprossene“ må av sikkerhetsgrunner tas ut!
- (PL) Zawsze wyjąć należy wszystkie ruchome szczeble
- (CZ) Vymíratelné příčle z bezpečnostních důvodů prosím vždy všechny vyjměte!
- (P) Sempre remova todas as barras de passagem, por razões de segurança!
- (TR) Emniyet gerekçelerinden dolayı lütfen girip çıkma parmaklıklarının hepsini daima çıkartınız!

