

Robin 1103KB

Ⓓ Aufbau- und Gebrauchsanleitung für Art.-Nr. 1103KB

Für späteres Nachschlagen aufbewahren.

Ⓖ Instructions for assembly and use for Art. No. 1103KB

Please keep for further reference.

Ⓕ Instructions de montage et d'emploi pour article n° 1103KB

A conserver pour une consultation ultérieure.

Ⓖ Montage- en gebruiksaanwijzing voor art. nr. 1103KB

Bewaar voor latere raadpleging.

Ⓘ Istruzioni di montaggio e uso per l'art. n°. 1103KB

Conservate questa descrizione per poter far riferimento ad essa in un secondo momento.

Ⓓ Installations- og brugsanvisning for art.-nr. 1103KB

Monteringen bør foretages i ro og fred.

Ⓔ Instrucciones de uso y de montaje para Art. -Núm. 1103KB

Guárdelas para poder leerlas posteriormente en caso necesario.

Ⓗ Ősszeszerelési és használati útmutató következő cikkszámhoz: 1103KB

Jövőbeni tájékoztatóhoz kérjük, a leírást őrizze meg.

Ⓕ Asennus- ja käyttöohje, art. nro 1103KB

Säilytä ohje myöhempää tarvetta varten.

Ⓘ Navodila za montažo in uporabo za artikel-št. 1103KB

Navodilo shranite za kasnejšo kontrolo.

Ⓗ Upute za sastavljanje i uporabu artikla broj 1103KB

Sačuvajte ih za buduću primjenu.

Ⓝ Monterings- og bruksveiledning for art. nr. 1103KB

Oppbevar den for senere bruk.

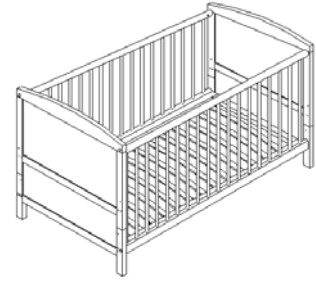

Robin 1103KB

Ⓟ Instrukcja montażu i obsługi do nr art. 1103KB

Zachować instrukcję do późniejszego wykorzystania.

Ⓒ Návod na sestavení a používání pro výr. č. 1103KB

Uchovejte jej k pozdějšímu nahlédnutí.

Ⓟ Instruções de montagem e uso para o art. nº 1103KB

Guarde-as para poder consultá-las posteriormente.

Ⓡ Ürün No. 1103KB için kurma ve kullanım talimatı

Sonradan okumak için saklayınız.

Ⓡ Инструкции по сборке и использованию для артикула № 1103KB

Пожалуйста, следуйте инструкции.

Ⓢ Návod na montáž a použitie k prod. č.: 1103KB

Tento návod si uschovajte pre neskoršie použitie.

Ⓡ Uppbyggnads- och bruksanvisning för art.nr. 1103KB

Spara för att kunna läsa igen längre fram.

Ⓡ Uputstvo za sastavljanje i primenu art. br. 1103KB

Sačuvati za kasniju upotrebu.

Ⓡ 組み立て・使用説明書 品番 1103KB

この説明書を大切に保管してください。

Ⓡ 安装与使用说明 - 型号 1103KB

请妥善保存说明书以备今后查阅。

Ⓡ 제품-No. 의 조립 및 사용 설명 1103KB







나중에 참조할 수 있도록 설명을 보관하십시오.

Teileliste
List of parts as illustrated
Liste de pièces comme
illustrée Onderdelenlijst
Listino pezzi
Indhold
Lista de piezas
Alkotóelemek jegyzéke
Osaluettelo

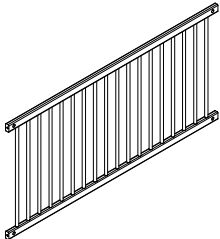
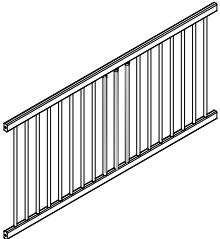
Seznam elementov
Popis dijelova
Delliste
Wykaz części
Seznam součástí
Lista de peças
Parça listesi
Перечень деталей
Zoznam súčiastok

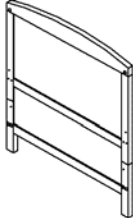
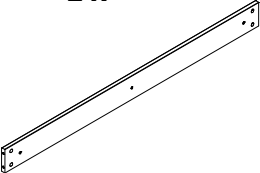
Artikellista
Spisak delova
パーツリスト
零部作表
부품 목록

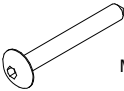

 1 x	 1 x	 1 x	
 2 x	 2 x		
 1 x SW 4 Art.Nr. 204870002	 8 x M6x60 Art.Nr. 204830006	 8 x Art.Nr. 204500063	 6 x M6x35 Art.Nr. 204840008

1

8 x

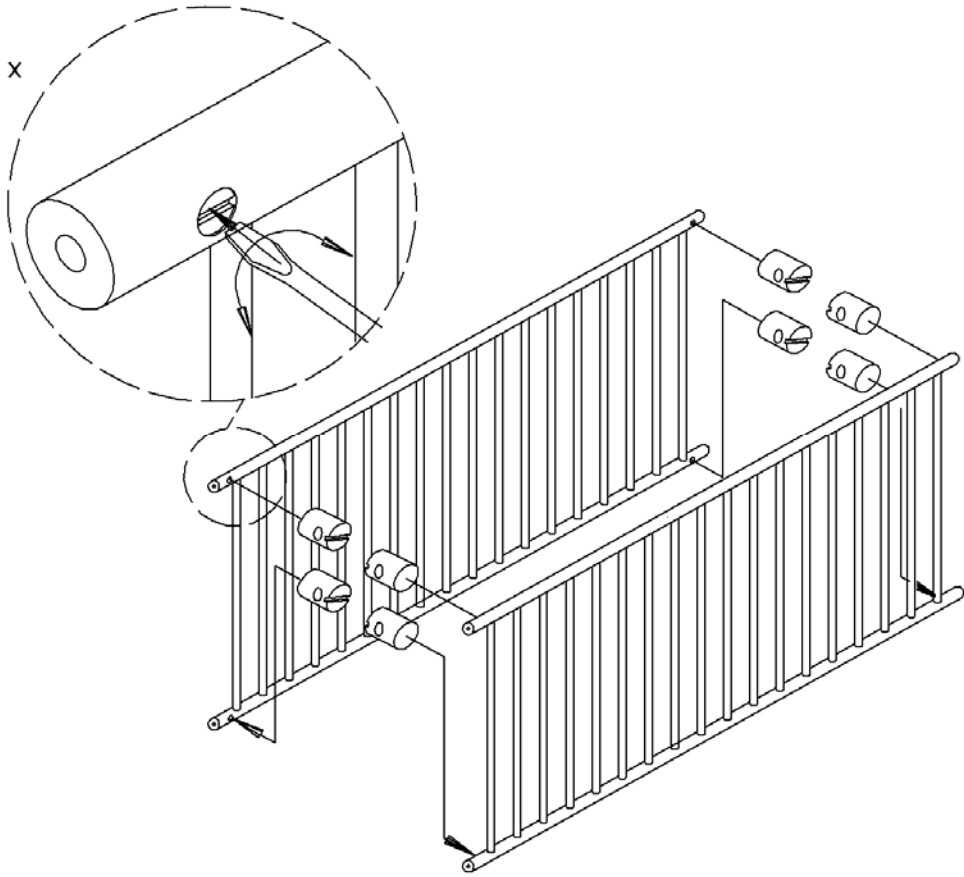

2

M6x60 8 x

SW 4

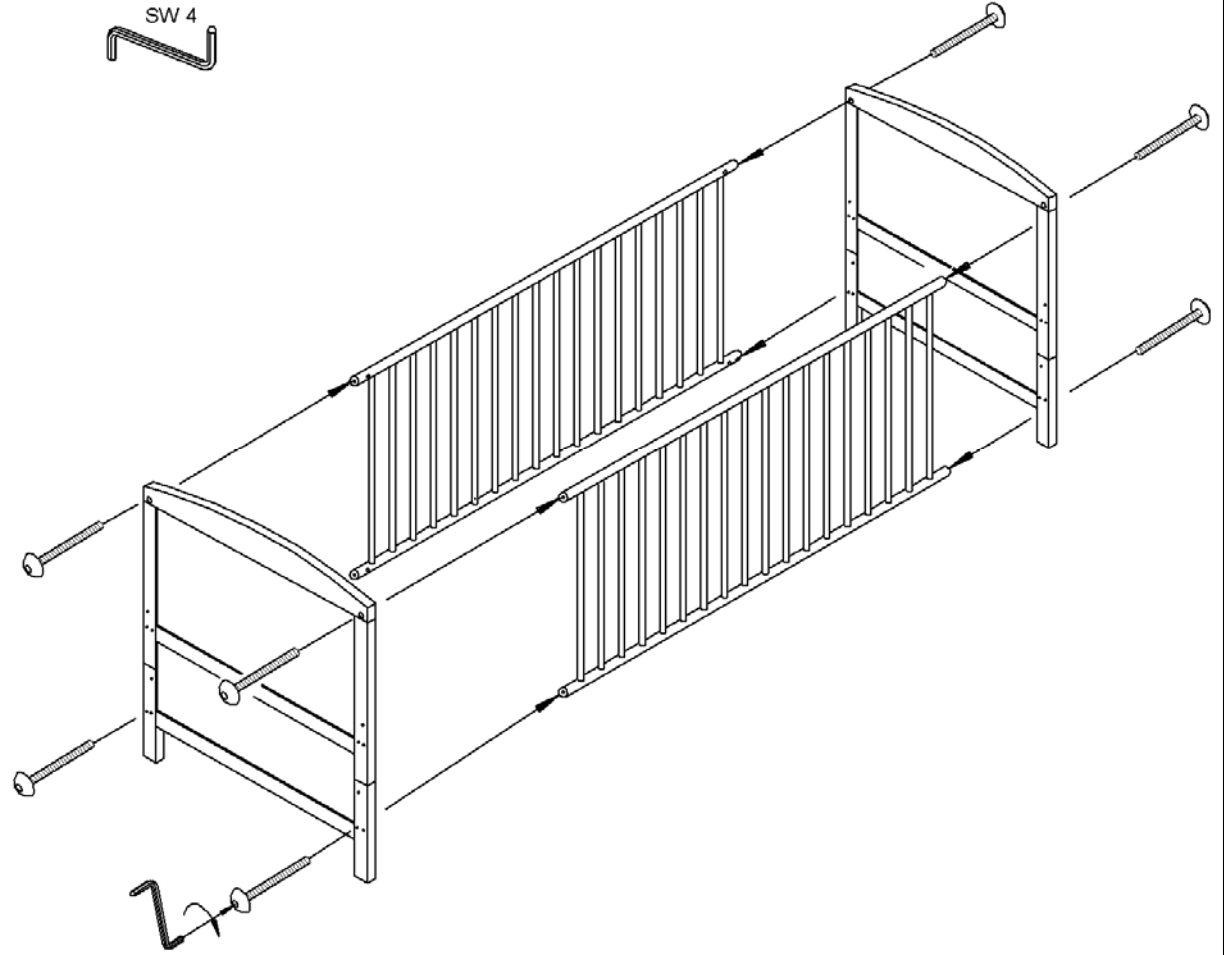

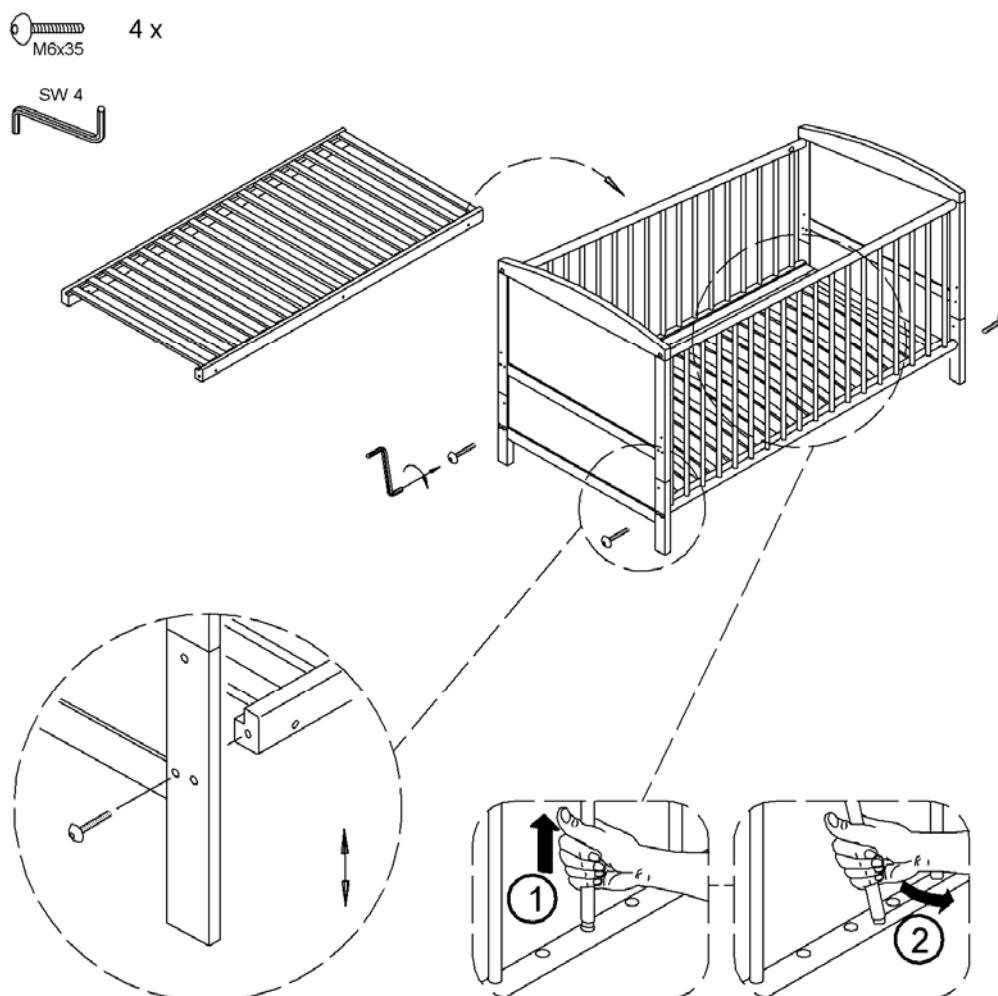

- (DE) Schlupfsprossen aus Sicherheitsgründen bitte immer alle herausnehmen!
- (GB) For safety reasons please always remove all three bars!
- (FR) Pour des raisons de sécurité, retirer toujours toutes les barres de glissement!
- (NL) Gelieve steeds alle spijlen om veiligheidsredenen te verwijderen!
- (IT) Per ragioni di sicurezza togliere sempre tutte e tre le barre!
- (DK) Alle tremmer skal af sikkerhedsårsager altid fjernes!
- (ES) Por razones de seguridad por favor, siempre mueva las tres barras!
- (HU) Biztonsági okokból egyszerre valamennyi kivehető rudat ki kell venni!
- (FI) Poista aina kaikki irrotettavat pinnat turvallisuussyistä!
- (SI) Izhodne letve je treba iz varnostnih razlogov vedno kompletno odstraniti!
- (HR) Prečke za skidanje iz sigurnosnih razloga uvijek sve izvadite!
- (NO) Alle „smuttsprossene“ må av sikkerhetsgrunner tas ut!
- (PL) Zawsze wyjąć należy wszystkie ruchome szczeble
- (CZ) Vyjímatelné příčle z bezpečnostních důvodů prosím vždy všechny vyjměte!
- (PT) Sempre remova todas as barras de passagem, por razões de segurança!
- (TR) Emniyet gerektlerinden dolayı lütfen girip çıkma parmaklıklarının hepsini daima çıkartınız!
- (RU) В целях безопасности рекомендуется удалять все съёмные прутья.
- (SK) Z bezpečnostných dôvodov vždy vyberte všetky ochranné bočnice!
- (SE) Av säkerhetsskäl ska alltid alla spjälor tas bort!
- (RS) Iz sigurnosnih razloga treba uvek izvaditi sve odvojive šipke!
- (JP) 安全上の理由により、取り外し可能な柵のバーをすべて取り外してください！
- (CN) 为安全起见请取出所有活动杆！
- (KR) 안전상의 이유로 분리할 수 있는 막대기는 항상 모두 꺼내 놓으십시오!

